

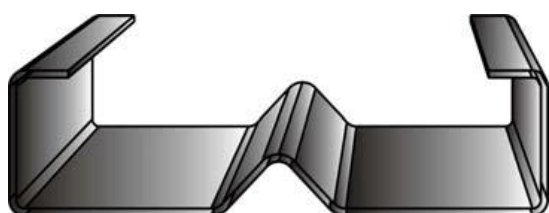

LIBERTY

Liberty Ostrava a.s.

Profily ocelové otevřené
tvářené za studena

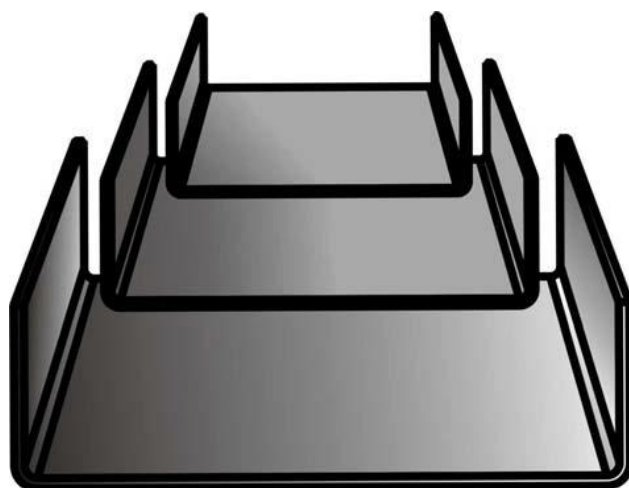

Obsah:

1. Úvod
2. Rozměrové normy a dodací podmínky
3. Základní jakosti ocelí
4. Způsob dodávání
5. Certifikáty a atesty
6. Základní rozměrová nabídka profilů ocelových otevřených
7. Rozšířená nabídka profilů ocelových otevřených
8. Profily ocelové otevřené pro výrobu silničních svodnic a jejich příslušenství
9. Specifikace údajů pro objednávku

Úvod

Liberty Ostrava a.s. je tradiční český výrobce profilů ocelových otevřených, vyráběných z pásů válcovaných za tepla. Tenkostěnné profily ocelové otevřené vyráběné za studena postupným profilováním ocelového pásu na profilovacích linkách mají široké uplatnění v mnoha odvětvích průmyslu a ve stavebnictví. Použití je zvláště vhodné tam, kde usilujeme o snížení hmotnosti (zařízení, vozidel, strojů, stojanů, regálů, sloupů, ocelových konstrukcí, nosníků, vazníků atd.) a tím i snížení výrobních nákladů při dostatečné pevnosti a tuhosti, často jde také o lepší, efektní vzhled výrobku nebo zařízení.

Základní nabídka otevřených ocelových profilů zahrnuje profily U, L, C, profil pažnice. Rozšířená nabídka obsahuje profily pro výrobu silničních ocelových svodnic a jejich příslušenství, profil Z, profil pražec, vratový profil, profil omega.

Výrobní zařízení umožňuje výrobu profilů z pásů válcovaných za tepla i jiných tvarů a rozměrů, než je uvedeno v základní nebo rozšířené nabídce, ale vzhledem k charakteru výrobního zařízení tato výroba musí mít hromadný nebo sériový charakter.

Jsme připraveni projednat, navrhnout, provést změny nebo zavést výrobu tenkostěnných profilů ocelových nových tvarů dle přání zákazníka, které neobsahuje náš výrobní program.



Rozměrové normy a dodací podmínky

Pro dodávky profilů ocelových otevřených U a L tvářených za studena platí následující rozměrové normy a technické dodací podmínky:

DIN EN 10162:2003 (DIN 59413:1976 a DIN 17118:1976)

ČSN EN 10162:2004, ČSN 42 6963:1988, ČSN 42 6949:1982 a ČSN 42 0121:1975

Ostatní profily jsou vyráběny a dodávány podle technických podmínek společnosti Liberty Ostrava a.s.

Základní nabídka jakostí ocelí pro výrobu profilů ocelových otevřených

Profily ocelové otevřené jsou v převážné míře vyráběny z ocelového pásu z konstrukčních jakostí ocelí s minimální mezi kluzu 235 MPa. Profily ocelové otevřené z výše pevných a mikrolegovaných ocelí je možné vyrábět po dohodě v závislosti na požadovaném množství a rozměru výchozího materiálu (tj. rozvinuté šířky požadovaného profilu).

Konstrukční oceli	ČSN EN 10025 + A1 DIN 17100	S235JR, S235JRG2, S235J0, S235J2G3, S235J2G4 St 37-2, RSt 37-2, St 37-3
Konstrukční oceli s vyšší pevností	ČSN EN 10025 + A1 DIN 17100	S275JR, S275J0, S275J2G3, S275J2G4, St 44-2, St 44-3
Mikrolegované oceli	SEW 092 EN 10149-2	QStE 340 TM, QStE 380 TM S315MC, S355MC

Způsob dodávání

Dělení profilů ocelových otevřených na požadované délky se provádí řezáním na pile nebo stříháním pomocí prostřihovadla. Profily mohou být dodávány ve výrobních délkách, pevných délkách nebo v násobcích pevných délek v rozmezí od 4,0 m do 12,0 m. Pokud odběratel neuvede požadované délky, profily se dodávají v délkách výrobních.

Profily jsou ukládány do svazků svázaných vázacím drátem 5,5mm s maximální hmotností svazku 5 tun, které jsou opatřeny identifikačními štítky. Počet úvazů je standardně podle délky profilů 2 (pro min. délky) a 4 (pro max. délky).

Certifikáty a prohlášení o shodě

Certifikát	Název Certifikační organizace
System managementu jakosti v oboru	RW TÜV Múnchen
System environmentálního managementu jakosti v oboru	RW TÜV Múnchen
Tenkostěnné otevřené profily (rovnoramenného U,L)	TZÚS Praha
Tenkostěnné otevřené profily: Profil C, Profil Pažnice, Profil vratový	TZÚS Praha
Tenkostěnné otevřené profily: Profil sigma 100, Profil C 120x65	TZÚS Praha
Tenkostěnné otevřené profily: Svodnice	TZÚS Praha

Atest

Na požadavek zákazníka bude na dodávaný materiál zaslán atest podle ČSN EN 10204:1994.

Základní nabídka profilů ocelových otevřených

U profily rovnoramenné

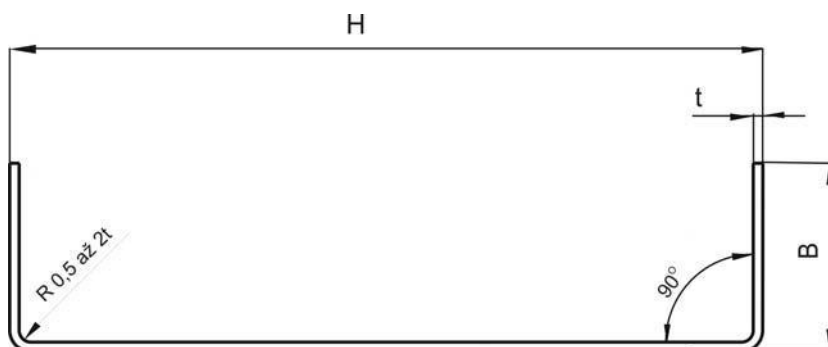

Profily U		
Rozměr stojiny	Výška příruby	Tloušťka
H	B	t
(mm)		
U- 50	25-40	3 - 5
U- 54	45	3,5-4
U- 50	50	3 - 4
U- 60	30-60	2 - 5
U- 62	45	4
U- 65	42-55	4,5-5
U- 70	30-50	3 - 4
U- 80	30-80	2,5-6
U- 90	40-55	2 - 5
U-100	35-70	2 - 6
U-110	70-80	3 - 4
U-111	60	4
U-113	25-60	3
U-115	25	2 - 3
U-120	40-80	3 - 6
U-125	60-90	4

Profily U		
Rozměr stojiny	Výška příruby	Tloušťka
H	B	t
(mm)		
U-128	38	2
U-140	49 - 100	3 - 6
U-150	40-75	3 - 5
U-152	40	2,5
U-160	40-80	2 - 6
U-162	55	4 - 5
U-180	40-80	3 - 6
U-200	50 - 100	3 - 6
U-210	49-50	4 - 6
U-220	60 - 100	4 - 6
U-238	50	5
U-240	60	2 - 4
U-250	60 - 100	5 - 7
U-272	50	2
U-300	40 - 100	4 - 6
U-320	40 - 100	6

Po dohodě s výrobním závodem je možné vyrábět profily U rovnoramenné i v jiných délkách stojin (max. 400 mm) a přírub (max. 100 mm). Rozvinutá délka profilu však nesmí u tloušťek 2,0 mm překročit šířku 430 mm a u tloušťek 3,0 až 7,0 mm šířku 850 mm a délka příruby nesmí přesáhnout dvojnásobek rozměru stojiny. Rádusy ohybů mohou být v rozsahu 0,5 až 2 x tloušťka stěny profilu. Výše uvedené profily je možné dodávat v rozmezí délek 4,0 až 12,0 m.

L profily rovnoramenné

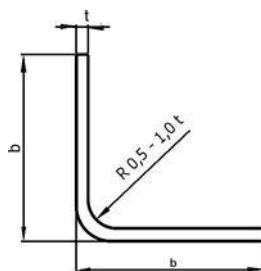

Rozměr	Délka ramen		Tloušťka	
	b		t	
	mm		mm	
L- 40	40		2 - 5	
L- 45	45		3 - 5	
L- 50	50		3 - 5	
L- 55	55		3 - 5	
L- 60	60		3 - 5	
L- 70	70		3 - 5	
L- 80	80		3 - 5	
L- 90	90		4 - 5	
L- 100	100		4 - 5	

C profily

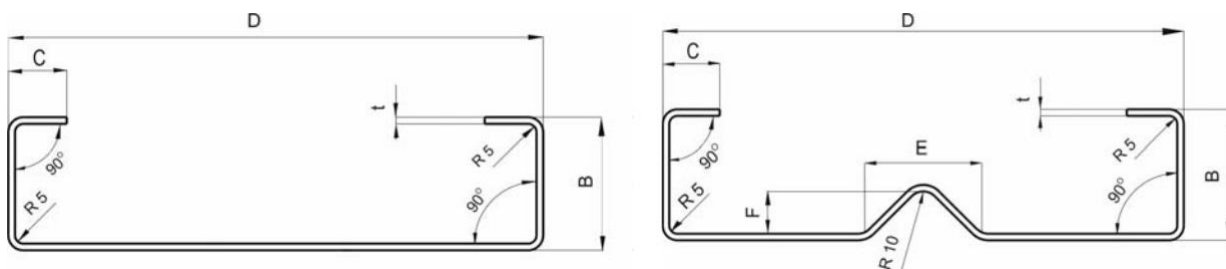

Rozměr stojiny	Výška příruby	Tloušťka
D	B	t
mm	mm	mm
C-120	55	4
C-240	70	6
C-240	80	4
C-320	80	4
C-240 P	80	4
C-320 P	80	4
C-400 P	80	5
C-480 P	80	5

Poznámka:

Profily C s indexem „P“ jsou vyráběny v provedení s prolisem. Profil C 240 a C 320 může být vyráběn v provedení s prolisem i bez prolisu.

Rozšířená nabídka profilů ocelových otevřených

Profil pažnice

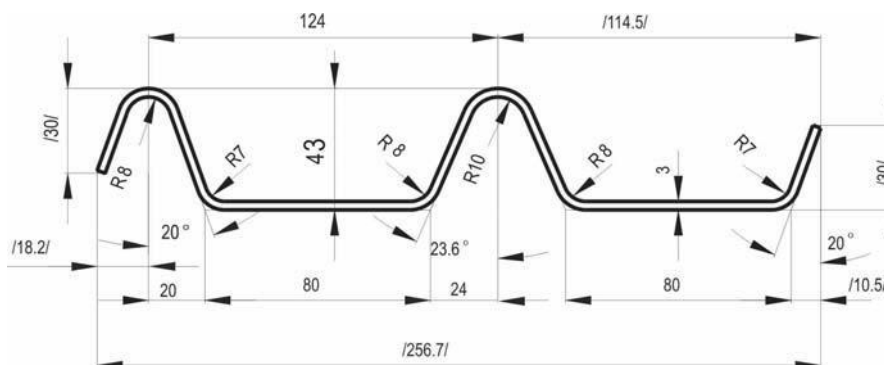

Číslo profilu	Tloušťka stěny (mm)	Hmotnost (kg/m)
61 009 30	3	8,24

Profil pažnice je vyráběn ve výrobních kampaních cca v jednoměsíčním intervalu.

Profil pražec

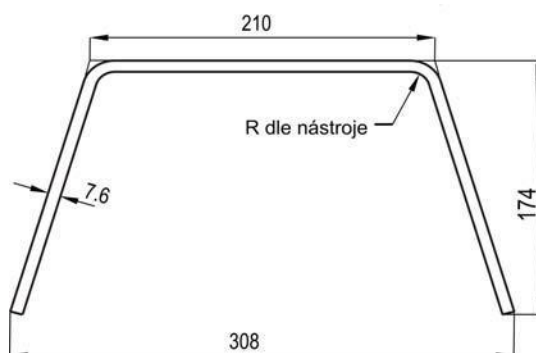

Číslo profilu	Tloušťka stěny (mm)	Hmotnost (kg/m)
60 501 76	7,6	32,21

Profil Z

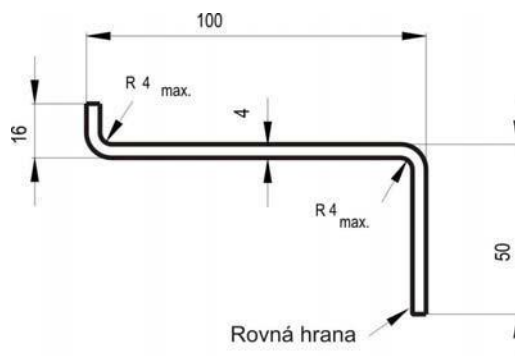

Číslo profilu	Tloušťka stěny (mm)	Hmotnost (kg/m)
86 501 40	4	4,74

Profil vratový

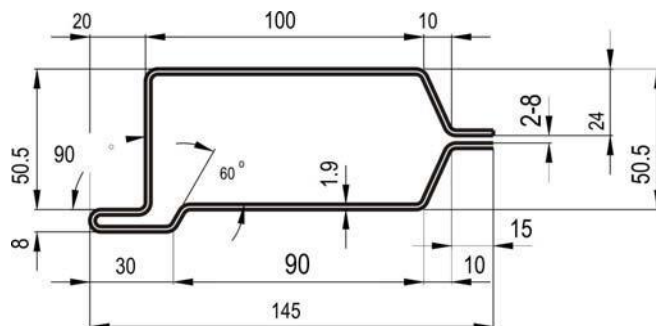

Číslo profilu	Tloušťka stěny (mm)	Hmotnost (kg/m)
80 501 19	1,9	5,39

Profil omega

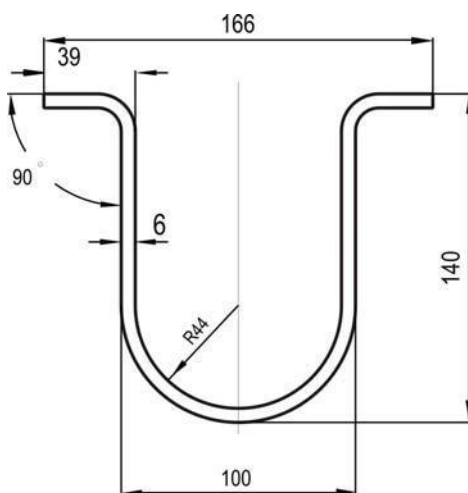

Číslo profilu	Tloušťka stěny (mm)	Hmotnost (kg/m)
57 504 60	6	17,66

Profily ocelové otevřené uvedené v rozšířené nabídce s výjimkou profilu pažnice jsou vyráběny podle náběhu zakázek v nepravidelných výrobních cyklech.

Profily ocelové otevřené pro výrobu silničních svodnic a jejich příslušenství



svodnice CZ	svodnice A NH	svodnice B NH	soupek sigma 100
-------------	---------------	---------------	------------------

Profily ocelové otevřené svodnice typ CZ, A NH, B NH, profil sigma 100 jsou vyráběny jako kompletní nabídka silničních svodnic evropského standardu.

Specifikace údajů pro objednávku

Při zasílání poptávky nebo objednávky je třeba, aby obchodní partneři uvedli na objednávce (poptávce) následující technické a obchodní údaje:

Příklad údajů uváděných v objednávce:

Požadovaný výrobek	U Profil ocelový otevřený tvářený za studena
Rozměr	U 100 x 50 x 5
Jakost oceli	Ocel ČSN EN 10025 +A1 - S235JRG2
Provedení povrchu	Bez úprav povrchu
Požadované tolerance	Dle normy ČSN EN 10162:2004
Max. délka profilu	6 m
Tolerance délky	0, +100
Další specifikace	Bez kratších kusů
Max. hmotnost svazku	3 tuny
Objednávané množství	10 tun
Požadované atesty	Atest 1.3 dle ČSN EN 10204:1994
Termín dodání	Květen 2005

Kontakt:

Liberty Commercial Czech Republic k.s.

Address: Vratimovská 689/117, 719 00 Ostrava (CZ)

ID: 05433266

VAT: CZ05433266

T: +420 595 684700

E: tomas.hamalcik@libertysteelgroup.com

www.libertyostrava.cz